



Prullenbos

De Boskabanne

Driewerkf hoera, welkom in de Boskabanne

Aankomst

- Is je verblijf & waarborg helemaal betaald? Dan ben je volledig klaar voor een fijn verblijf in het Prullenbos!
- Op het afgesproken uur komt de beheerder naar de Boskabanne. Hij of zij zal u de sleutel overhandigen en wegwijs maken in het gebouw en op het terrein.
- Bij aankomst controleert u samen met de beheerder het gebouw.
- We vragen om u te houden aan de afgesproken aankomst- en vertrektijden.

Wat is extra aanwezig bij aankomst?

- Wij zorgen voor 3 handdoeken + 3 schoteldoeken
- Elk toilet beschikt over 3 rollen wc-papier
- Wij voorzien vuilniszakken voor het restafval (Afval sorteren komt verder aan bod).
- Babybedje & kinderstoelen zijn voorzien.

Vertrek

- Wij verzoeken u om de sleutel terug te overhandigen in de herberg op het afgesproken uur.

Aandachtspunten bij vertrek:

Algemeen

- Het gebouw wordt opgeruimd achter gelaten;
- Het afval wordt naar het containerpark achteraan de herberg gebracht;
- De accommodatie en het buitenterrein zijn vrij van papiertjes, snippertjes, blikjes en ander zwerfvuil;
- Geen voorwerpen, kledingstukken, afval en etenswaren (kruiden vormen geen probleem) achterlaten;
- Sluit alle ramen;
- Alle gebruikte materialen zijn proper opgeborgen op de juiste plaats (zie labels + foto's);
- De assen zijn uit de kachel en BBQ verwijderd;
- BBQ rooster is proper
- De ruimtes worden bezemschoon (!) achtergelaten in hun standaardopstelling:
 - Benedenverdieping: Leeg, alles staat achter de houten wand;
 - Leefruimte: Stoelen op de tafels;
 - Zithoek: Zetels terug op z'n plaats. Dekentjes opgevouwen in de mand;
 - Keuken: Microgolf & oven reinigen, frigo's proper en leeg achterlaten, aanrecht, gasvuur & vaatwasser reinigen + alles in de kasten correct opbergen (zie labels + foto's);
 - Kamers: Opgevouwen donsdeken met kussen en verwarming uit.

! Alle kosten die worden gemaakt door het niet naleven van deze aandachtspunten zullen van de waarborg worden afgetrokken!

Huishoudelijke zaken

- Tijdens uw verblijf dient u de ruimtes die worden gebruikt zelf proper te houden;
- Het groepsverblijf is geheel rookvrij;
- Huisdieren zijn niet toegestaan;
- Het maximumaantal van 36 personen zoals beschreven in het info- en boekingsdocument mag niet overschreden worden om te slapen;
- De beheerder van het Prullenbos heeft op elk moment toegang tot de open ruimtes en mag de navolging van het reglement op elk moment controleren;
- We vragen aan de gebruiker om zuinig en niet onbaatzuchtig om te gaan met water en elektriciteit;
- Schade ontstaan op muren, ramen, plafonds of deuren zullen wij in rekening brengen aan de gebruiker.

Inventaris

- Wanneer er tijdens het verblijf iets beschadigd wordt of zoek raakt, verzoeken wij u dit bij vertrek te melden aan de beheerder. Afhankelijk van de schade, kan dit afgetrokken worden van de waarborg (500 euro).
- Meubilair uit de accommodatie is niet geschikt als tuinmeubilair en mag derhalve niet buiten de accommodatie gebruikt worden.

Respect voor bos en vijver

- Ik hou me aan volgende regels:
- Ik vang geen dieren;
- Ik gooi geen afval in het bos;
- Ik hou mijn hond aan de leiband;
- Ik pluk geen bloemen en planten;
- Ik hou het rustig in het bos en maak geen vuur in het bos;
- Gebruikte materialen bij het bouwen van een kamp worden steeds terug meegenomen en in geen geval achtergelaten in het bos;
- Gemotoriseerd verkeer is niet toegelaten in het bos;
- Het is niet toegestaan om te zwemmen in de vijver;
- Er wordt enkel gevist met een jaarabonnement, te bekomen bij de voorzitter van de visclub (Lucien De Pauw: 0032 476 57 32 38);
- Varen op de vijver is enkel toegestaan met een georganiseerde en begeleide activiteit door het Prullenbos;
- Het is niet toegestaan om afval in het water te gooien;
- Indien de visclub tijdens uw verblijf een visserswedstrijd organiseert, is het belangrijk op te passen voor de vislijnen die het pad kruisen en de rust te bewaren;

Parkeren

- U kunt uw auto/motor parkeren op de daarvoor bestemde parkeerruimte aan de ingang van het domein in de Groenstraat. U kan voor laden en lossen tot aan de Boskabanne rijden en dan de wagen gaan parkeren;
- We vragen, voor uw en onze veiligheid, om met aangepaste snelheid op het terrein te rijden;
- Met het oog op eventuele calamiteiten, dient u in- en uitgangen altijd (auto)vrij te houden voor hulpdiensten;

Geluidsoverlast

- Tussen 22.00 uur en 7.00 uur geldt de nachtrustperiode. Het is in die periode niet toegestaan buiten lawaai te maken. Indien wij klachten ontvangen over nachtlawaai, wordt per klacht 50 euro afgetrokken.

Brandveiligheid

- Kampvuur en BBQ is alleen toegestaan in de speciaal daarvoor aangelegde vuurschalen op het terras. Een eventueel negatief advies van brandweer en / of Staatsbosbeheer dient altijd te worden opgevolgd. Dat geldt dan ook voor barbecues;
- Zorg altijd voor een emmer water naast het kampvuur;
- Vluchtwegen, slangenhaspels en brandblusapparaten moeten ten allen tijde vrij toegankelijk zijn;
- **Roken is ten strengste verboden in de accommodaties;**
- Gebruik van een rookmachine is **NIET** toegestaan.
- Gebruik de aanwezige brandblusapparatuur alleen wanneer dat nodig is. Als blijkt dat de verzegeling van het brandblusapparaat onnodig is verbroken, dan brengen wij u een bedrag van minimaal € 100 in rekening. Onterecht gebruik van brandblusapparaten leidt al snel tot grote schade die wij aan de gebruiker in rekening brengen;
- Indien de aanwezige brandmeldcentrale ten gevolge van uw gedrag ten onrechte afgaat, dan zal de beheerder de kosten die de brandweer in rekening brengt voor de oproep, aan u doorrekenen.

EHBO

- U dient zelf te beschikken over een goedgekeurde EHBO-koffer voor de groep.

Maaltijden en keuken

- Het Prullenbos is niet aansprakelijk voor klachten ten aanzien van de zelf bereide maaltijden en consumpties;
- U dient ten behoeve van de verzorging van de maaltijden en consumpties rekening te houden met Europese normen op het gebied van hygiëne;
- Wij vragen in verband met de veiligheid kinderen niet zonder toezicht in de keuken alleen te laten;
- U bent niet gebonden aan vooraf bepaalde traiteurs of brouwers.

Slaapruimten

- Bedden mogen niet verplaatst worden;
- Wij voorzien in hoofdkussens en dekens. Een **kussensloop en lakens/slaapzak en onderlaken** zijn verplicht te gebruiken.

Opmerkingen / klachten

- Alhoewel de beheerder zijn uiterste best doet om uw verblijf zo plezierig mogelijk te laten verlopen, kunt u toch opmerkingen / klachten hebben. Meld de opmerkingen zo spoedig mogelijk bij de beheerder die zal proberen deze zo goed mogelijk te verhelpen.

Goede huisvader

- De gebruiker gedraagt zich als goede huisvader tijdens het verblijf en bij naleving van dit huishoudelijk reglement;
- Indien de gebruiker of een van de groepsleden onze regels niet naleeft, zullen wij u een waarschuwing geven. Mocht daarna nogmaals blijken dat de regels worden overtreden, dan hebben wij het recht om zowel de individuele deelnemer(s) als het gehele gezelschap te laten vertrekken. Dit zonder restitutie van betaalde gelden;

Sorteren van het afval

Bij uw verblijf in de Boskabanne vragen we u het afval te sorteren. Er zijn afvalzakken voorzien voor het restafval. Voor PMD is geen zak nodig, dit mag los in de container gedaan worden.

Op het einde van het verblijf dient het afval in de juiste containers achter de herberg te worden gedaan. Er zijn 2 restafvalcontainers, 1 kartoncontainer, 1 PMD-container en 1 glascontainer.

Voor elke zak/bak achtergelaten vuilnis rekenen we €25.

Wat te doen in geval van: Brand

- Sluit de deuren en vensters, volg de aanduiding van de uitgangen en nooduitgangen;
- Bij waarneming van een verdachte brandgeur of rookontwikkeling, moet u onmiddellijk de verantwoordelijke waarschuwen en het gebouw verlaten.
- Wanneer het brandalarm afgaat, moet iedereen het gebouw onmiddellijk verlaten en de persoonlijke bezittingen achterlaten;
- Blijf kalm en veroorzaak geen paniek;
- Zorg voor een overzicht van de aanwezige personen buiten en binnen het gebouw voor de brandweer.

Elektriciteitsuitval

- Controleer of alle zekeringen in de berging aan de keuken naar boven staan. Indien een zekering uitgevallen is, kan je alle knoppen terug naar boven schakelen. De hoofdschakelaar staat links onderaan in de kast.
- Bij problemen: contacteer de beheerder.
- Is er terug elektriciteit, volg de aanwijzingen op het alarm om deze te resetten.

Nuttige adressen en telefoonnummers

- **Beheerders:** Robin & Shana
 - In geval van hoogdringendheid: 0490 56 85 99
 - Voor minder dringende zaken: info@prullenbos.be
 - Tijdens de openingsuren van de Herberg kan u ook daar terecht
- **Medische hulpverlening/Brandweer/Politie:** 112
- **Huisartsen :**
 - Wachtdienst Laarne: 0032 9 365 09 01
 - Wachtdienst Wetteren: 0032 9 366 09 66
- **Apothekers in de buurt:**
 - Raman, Leptelstraat 3, 9270 Laarne, 0032 9 369 07 56
 - Suys, Dorpsstraat 29, 9270 Laarne, 0032 9 366 48 91
 - Apothekers van wacht: informatie ivm de apotheker van wacht bekomt u via telefoonnummer 0032 900 10 500 of via www.apotheek.be
- **Tandartsen** wachtdienst via centraal nummer 0032 90 33 99 69
- **Visvergunning:** Voorzitter visclub, Lucien De Pauw: 0476/57.32.38

Logboek

Dit logboek tracht u een inzicht te geven in het gebruik van de apparaten en de aanwezige verwarmingstechnieken van de Boskabanne.

Wij hebben er met heel veel werk voor proberen zorgen dat u op een zo aangenaam en luxueus mogelijke manier in de Boskabanne kan verblijven. Mogen wij u dan ook uitdrukkelijk verzoeken om onze infrastructuur met respect te gebruiken zodat ook onze volgende bezoekers volop kunnen genieten.

Mocht er, ondanks uw zorg, toch iets stuk zijn rekenen we ten stelligste op uw eerlijkheid om dit te melden.

Uiteraard helpen we u graag verder indien u nog vragen heeft die niet beantwoord worden in dit boekje.

Alarm

In de Boskabanne is er een beveiligingsalarm aanwezig welke wordt uitgezet tijdens uw verblijf. Zodra het alarm aan staat, worden ook de bewakingscamera's geactiveerd, en vice versa.

Het **brandalarm** is steeds actief. Bij vals alarm kan u het piepend geluid afzetten door de code 1111 ENT te tikken op het apparaat naast de inkomdeur, gevolgd door ESC.

Indien het brandalarm afgaat, wordt de alarmcentrale en later ook de brandweer en politie verwittigd. De kosten verbonden met het onrechtmatig verwittigen van brandweer en/of politie worden aan u doorgerekend.

Internet

Overall in de kelder op het gelijkvloers is er draadloos internet. De code hiervan is **Boskabanne007**.

Verwarming en ventilatie

Bij het ontwerp van dit gebouw werd veel aandacht geschonken aan het groene aspect en werd gekozen voor verwarming met houtpellets. Hierdoor wordt de CO₂-uitstoot van het gebouw drastisch verlaagd. Door een ventilatiesysteem met warmterecuperatie kan u genieten van verse boslucht en is het binnen bijzonder aangenaam vertoeven.

De pelletketel bevindt zich in de berging achter de bar en wordt **automatisch** aangevuld.

Per verdieping hanteren we een andere manier om de temperatuur te regelen. Zie hiervoor op de desbetreffende pagina's (gelijkvloers, benedenverdieping, eerste verdieping).

Het gelijkvloers Verwarming en ventilatie

Op het gelijkvloers regelt u de temperatuur aan de thermostaat aan de keukendeur. De standaardtemperatuur is 20°, deze kan u 3 graden hoger of lager bij regelen. Dit kan door de thermostaat van - 3 tot + 3 in te stellen. Er is geen nacht- en daginstelling.

In de **leefruimte** en **keuken** zijn er geen radiatoren, deze ruimtes worden verwarmd via warme lucht uit de ventilatiekanalen.

In de **inkomhal** en de **douches** op het gelijkvloers is er elektrische verwarming. De temperatuur kan je regelen door het zwarte schuifje opzij te schrijven en de gewenste stand (1-6) in te stellen.

Leefruimte

Kachel

Hoe laat u de kachel branden?



1. Topplaat
2. Grendelknop
3. Stookbodem
4. Deur
5. Secundaire luchtschuif
6. Poot
7. Primaire luchtschuif

Opgelet: de kachel is alleen geschikt voor het stoken van natuurlijk hout.

1. Open de deur door de hendel eerst naar boven te trekken en naar u toe
2. Stapel twee lagen middelgrote houtblokken kruislings op elkaar.
3. Stapel bovenop de houtblokken twee lagen aanmaakhoutjes kruislings op elkaar.
4. Leg een aanmaakblokje tussen de onderste laag aanmaakhoutjes en steek het aanmaakblokje.
5. Sluit de deur van het toestel terwijl u de hendel naar beneden drukt. (soms helpt het om de deur op een kiertje te laten staan bij het aansteken)
6. Zet de primaire luchtinlaat en de secundaire luchtinlaat van het toestel open. Dus de staafjes dus alle twee naar omlaag. Naar omhoog = gesloten; naar omlaag = open
7. Laat het aanmaakvuur flink doorbranden totdat het een gloeiend houtskoolbed is geworden.
8. Sluit de primaire luchtinlaat (dus het linkse staafje naar boven) en laat de secundaire luchtinlaat open staan (dus het rechtse staafje naar onder).
9. De luchttoevoer en de verbrandingssnelheid regel je met de secundaire, rechtse luchtinlaat.
10. Zet de primaire (linkse) luchtinlaat tijdelijk open als de luchttoevoer via de secundaire (rechtse) luchtinlaat onvoldoende is of als u uw vuur wil aanwakkeren.

Meer uitleg over de luchtinlaten



De primaire, linkse luchtinlaat regelt de lucht onder het rooster.

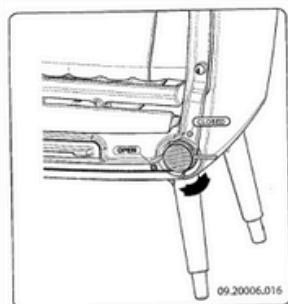

De secundaire, rechtse luchtinlaat regelt de lucht voor het glas en de luchtgaatjes in de achterwand.

De as weghalen

Na uw verblijf moet u de as uit de kachel te verwijderen.

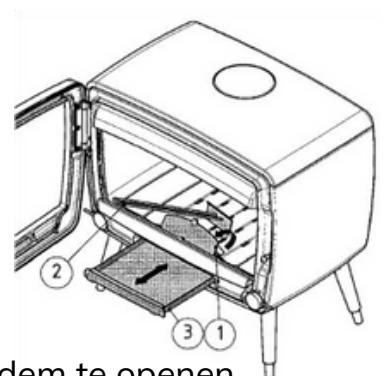

1. Open de deur van de kachel
2. Gebruik het trekschepje om het ontassingsluik in de stookbodem te openen.
3. Schuif de overtollige as met het trekschepje door het luik in de aslade eronder.
4. Sluit het luikje
5. Verwijder de aslade (handschoenen!)
6. Plaats de aslade terug en sluit de deur van de kachel.
7. Uiteraard moet erop gelet worden dat enkel KOUDE ASSE in de vuilniszak mag belanden!

Muziek



De muziek binnen op het gelijkvloers wordt bediend met het bedieningspaneel rechts van de deur naar de inkom.

Met de eerste 2 knoppen (SELECT) wordt een bron gekozen. Met de 2 volgende knoppen (VOLUME) wordt het gewenste niveau bepaald.

- **RADIO/USB** voor radio.
- **PRIKPUNT** om de bron aangesloten op het prikpunt net naast dit bedieningspaneel te activeren.
- **HANDHELD** om een draadloze handmicrofoon te gebruiken.
- **SOUS-SOL** om het geluid te koppelen aan het geluid van de Sous-Sol. Verandering van geluidsniveaus in de Sous-Sol zullen ook op het gelijkvloers merkbaar zijn. Verandering van het niveau op het gelijkvloers is niet merkbaar in de Sous-Sol.

Daarnaast is er in de living ook een **radio** aanwezig waar naar de radio kan geluisterd worden en je eveneens via **bluetooth** mee kan verbinden.

Televisie

In de leefruimte bevindt zich een 75" interactieve monitor. Het is mogelijk om jouw gsm en / of laptop te verbinden met de monitor, al dan niet draadloos. Zo kan je op deze monitor foto's en video's delen, netflix en andere programma's streamen...

- Via de aanwezige HDMI-kabel kan je jouw laptop aansluiten met de monitor.
- Via de app ScreenSharePro kan je ook draadloos verbinden met de monitor. Dit via de code die bovenaan de monitor vermeld staat. Wel moet je verbonden zijn met het internet (Boskabanne007).
- De monitor blijft op dezelfde plaats staan. Bij schade zullen wij dit in rekening brengen aan de gebruiker.

Terras Verlichting

Rondom het terras bevindt zich een lichtslinger. Deze kan worden aangezet door deze in te pluggen.

BBQ en vuurschalen

Om te BBQ'en kan u de vuurschaal op de sokkel gebruiken. Er is eveneens een metalen rooster. Deze past perfect op de vuurschaal.

Na gebruik de rooster steeds kuisen.

De vuurschalen mogen aangestoken worden met hout dat gesprokkeld mag worden in het bos, NIET van onze aangelegde houtvoorraden.

Keuken

Vaatwas

Hoe werkt de vaatwas?



1. Druk op de Aan/Uit-knop en wacht tot lichtje van de temperatuur brandt.
2. Doe geen afwasmiddel in het water, dit gebeurt automatisch*
3. Spoel altijd eerst de resten van het vaatwerk en zet er geen vaat in met droge of aangekoekte etensresten.
4. Vul de geschikte kof. Opgelet: niet overvol en plaats geen vaatwerk over elkaar.
5. Sluit de deur.
6. Druk op Start (eerst vult de machine zich eventueel met water, daarna brengt de machine het water op temperatuur).
7. Het 'Actief-lampje' gaat nu branden om aan te geven dat de machine in werking is.
8. Wanneer het Actief-lampje uit is, is de vaatwas klaar.
9. Om snel te drogen, moet de korf zo snel mogelijk uit de machine gehaald worden.
10. Uitschakelen door nogmaals op de 'Aan-uit-knop' te duwen

Onderhoud

Ververs regelmatig het water:

1. Zet de machine uit door op de Aan-Uit knop te duwen. Alle lichtjes moeten uit zijn.
2. Haal de grijze ronde stop eruit en druk op de 'afvoer-knop'.
3. Wacht tot de kuip helemaal leeg is.
4. Haal de filter uit de machine en was deze af.
5. Reinig de kuip.

Aandachtspunten

- Open de vaatwas niet wanneer deze in werking is.
- Plaats niets op de open deur van de machine.
- Als de flessen met reinigingsmiddel, die zich onder de lavabo bevinden, leeg zijn gelieve ons hiervan te verwittigen.

Sous-sol

Verwarming en ventilatie

Op de benedenverdieping kan u de temperatuur zelf regelen aan de witte thermostaat die zich achteraan bevindt. De standaardtemperatuur is 20°, deze kan u 3 graden hoger of lager bij regelen. Dit kan door de thermostaat van – 3 tot + 3 in te stellen. Er is geen nacht- en daginstelling.

Er zijn geen radiatoren, de benedenverdieping wordt verwarmd met warme lucht via de ventilatiekanalen.

Bar Frigo's

De barfrigo's staan standaard op 3 graden. Open het deurtje links van de barfrigo's om deze aan of uit te zetten.

De rechtopstaande frigo werkt als je de stekker in het stopcontact aan de achterzijde steekt. De temperatuur regel je met de regelaar in de frigo zelf.

Volkspelen

De volksspelen staan achter de houten wand op de benedenverdieping. De spelregels en de scoreblaadjes vindt u terug in de daarvoor bestemde map.

Licht, geluid en beeld

Beamer en presentatiescherm

De projector en het projectiescherm worden centraal gestuurd met hetzelfde bedieningspaneel als het geluid.

Beeld

Gebruik knop 5 om een actie te selecteren en druk ze in om deze actie uit te voeren



- **PROJECTIE UIT** schakelt de projector uit (het scherm gaat terug naar boven).
- **PROJECTIE LAPTOP HDMI** schakelt de projector aan en het scherm gaat naar beneden. Je kan nu via HDMI projecteren (via de aansluiting aan de plint rechts van het scherm).
- **PROJECTIE LAPTOP VGA** schakelt de projector aan en het scherm gaat naar beneden. Je kan nu via VGA projecteren (via de aansluiting aan de plint rechts van het scherm).
- **SCHERM ZONDER PROJECTIE** laat het scherm naar beneden zakken. Dit geeft je de mogelijkheid om het scherm te gebruiken met een externe projector.

ENKELE TIPS

- Indien de projector niet automatisch is aangegaan en er een rood lampje pinkt op het toestel, wacht dan tot het stopt met pinken (dit kan een paar minuten duren). Duw dan op de powerknop van de projector en dan zal het lichtje groen worden en werken.
- Indien de projector opstart of wordt uitgeschakeld pinkt een rood lampje op het toestel. Wanneer dit pinkt, kan u geen commando's geven.
- Als er een stroompanne geweest is, moet het systeem gereset worden, contacteer dan de beheerders.

Geluidsbron

Gebruik knop 1 om een actie te selecteren en druk ze in om deze actie uit te voeren.

- **LAPTOP AUDIO** voor de weergave van het geluid van jouw laptop aangesloten op de rode & witte connector in de plint rechts van het scherm.
- **MENGPANEEL** voor de weergave van het geluid van het toestel aangesloten op de XLR ingangen in de plint.
- **PRIKPUNT** voor de weergave van het geluid van het toestel aangesloten op de rode & witte connector net naast het bedieningspaneel zelf.
- **RADIO/USB** voor radio of USB indien een usb in de usb-poort zit. Een radiozender kan u kiezen door op 'source' te klikken. Vervolgens 'internet radio'.

ENKELE TIPS

- Draai aan knop 2 om het gewenste geluidsniveau voor de gekozen bron te bepalen.
- Met knop 3 & knop 4 kunnen de draadloze handmicrofoon en/of hoofdbeugelmicrofoon worden ingeschakeld. Om de hoofdbeugelmicro te gebruiken dient de mute knop op de zender uit te staan. (deze knop kan wel handig zijn indien de spreker een privégesprek wilt voeren).

Eerste verdieping

Verwarming en ventilatie

Op de eerste verdieping heeft elke kamer en elke badkamer zijn eigen radiator. Op deze manier kan u per ruimte aangeven hoe warm u het er wilt. Er is geen nacht- en daginstelling. De gevraagde intensiteit zal steeds gegeven worden.

Grondplannen

Gelijkvloers



GRONDPLAN



Sous Sol

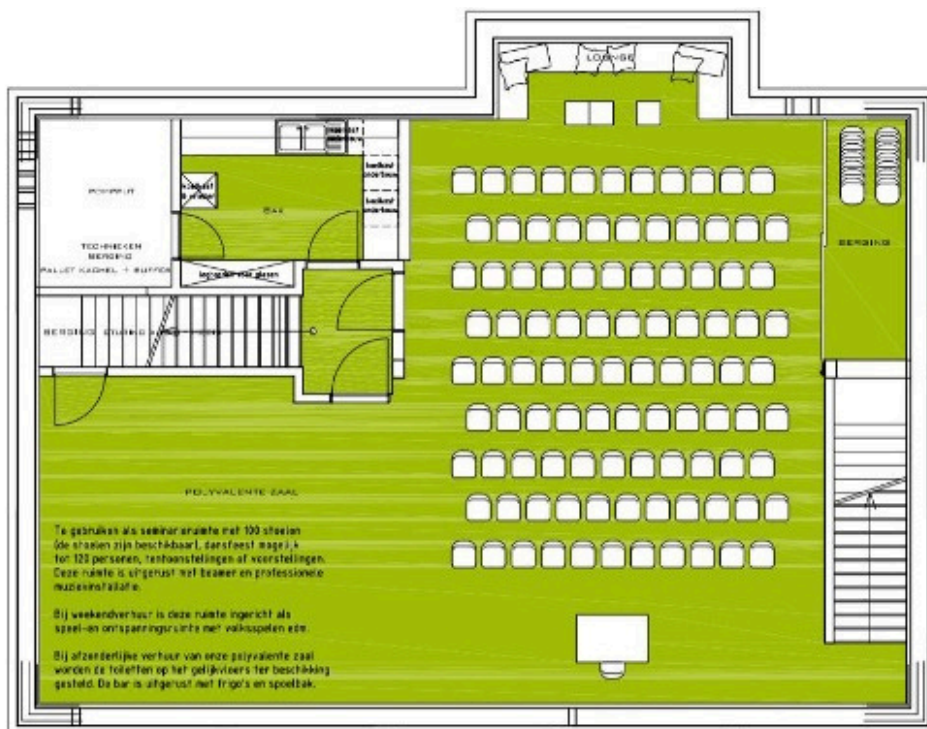

KELDER



1e Verdieping



VERDIEPING

